

Výtah ORONA - 450 kg / 6 osob

Příklad: 6 stanic, neprůchozí provedení, kabina 1.000 x 1.250 mm

© OK LIFT a.s. - autorizovaný dodavatel výtahů ORONA
pro Českou republiku (www.oklift.cz)

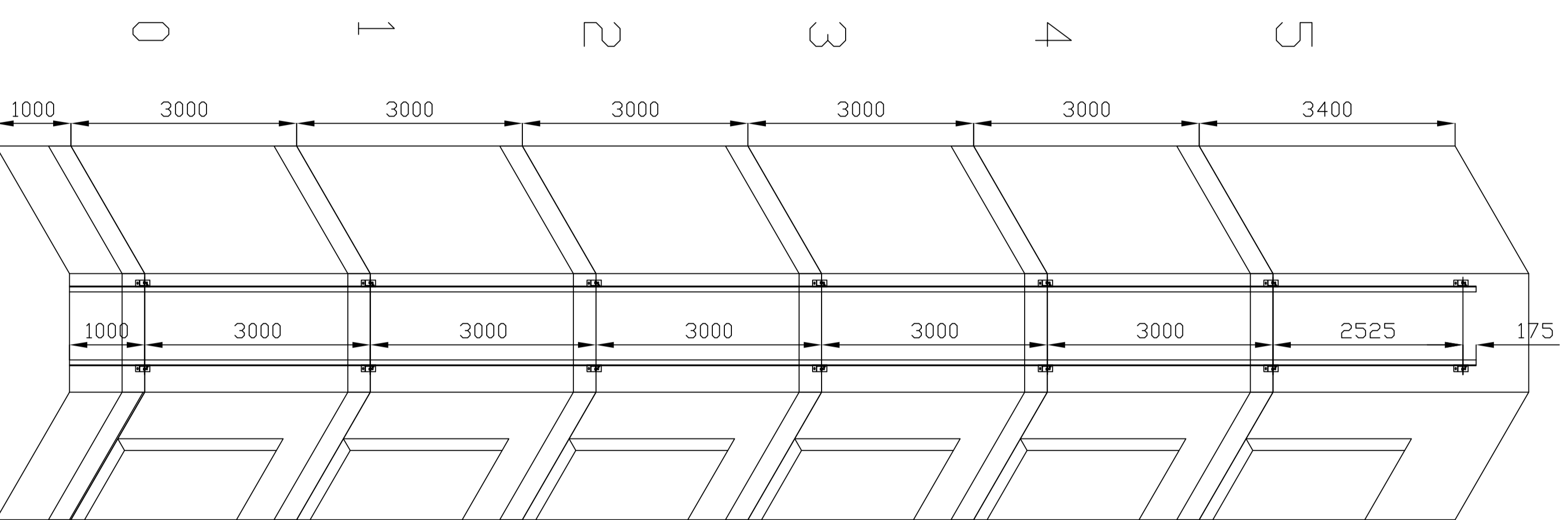
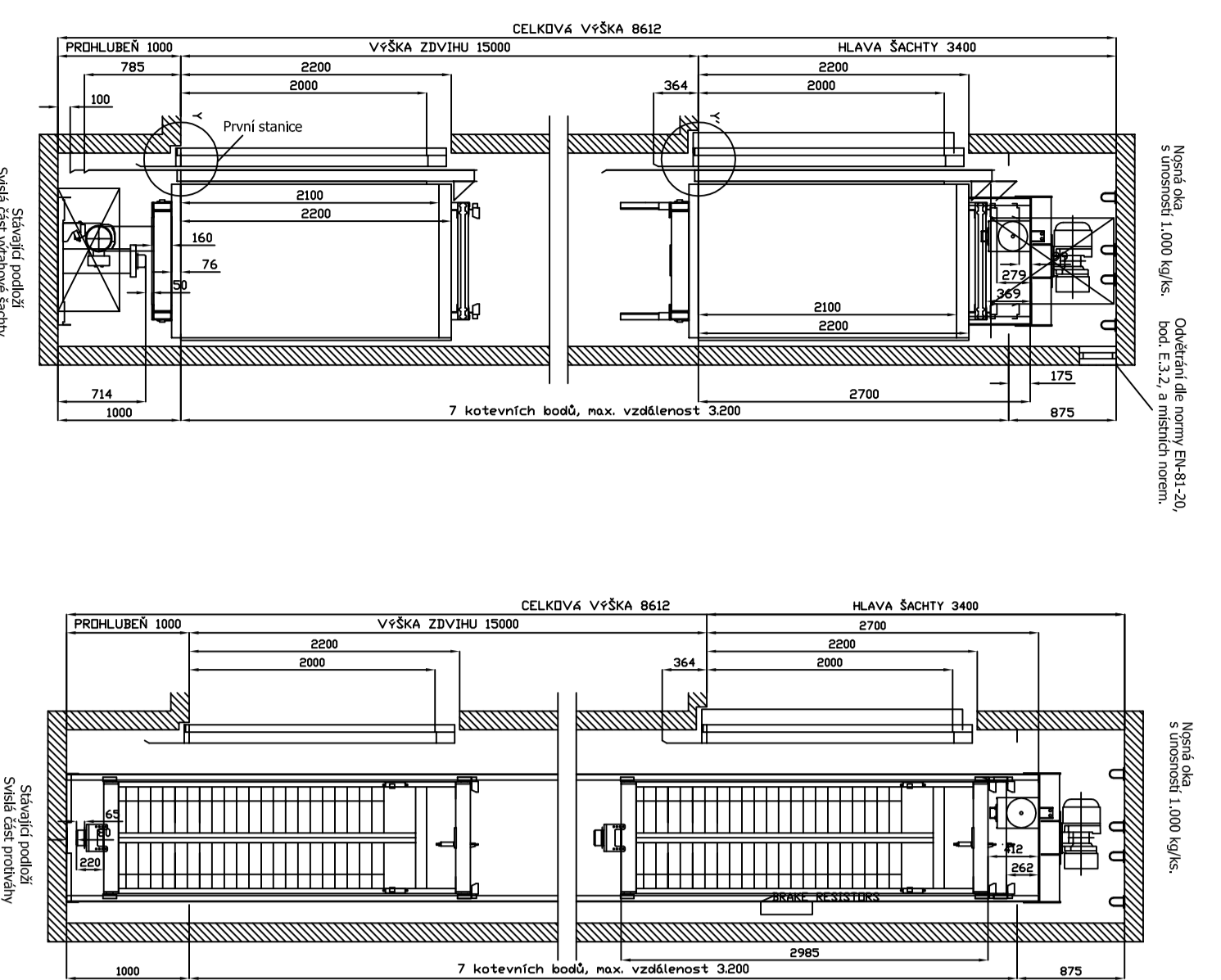

Výška zdvihu = 15000 mm
Počet kotevních bodů = 7
Vzdálenost mezi 1. a 2. kotevním bodem >= 2360 mm
Maximální dovolená vzdálenost mezi kotevními body = 3.200 mm

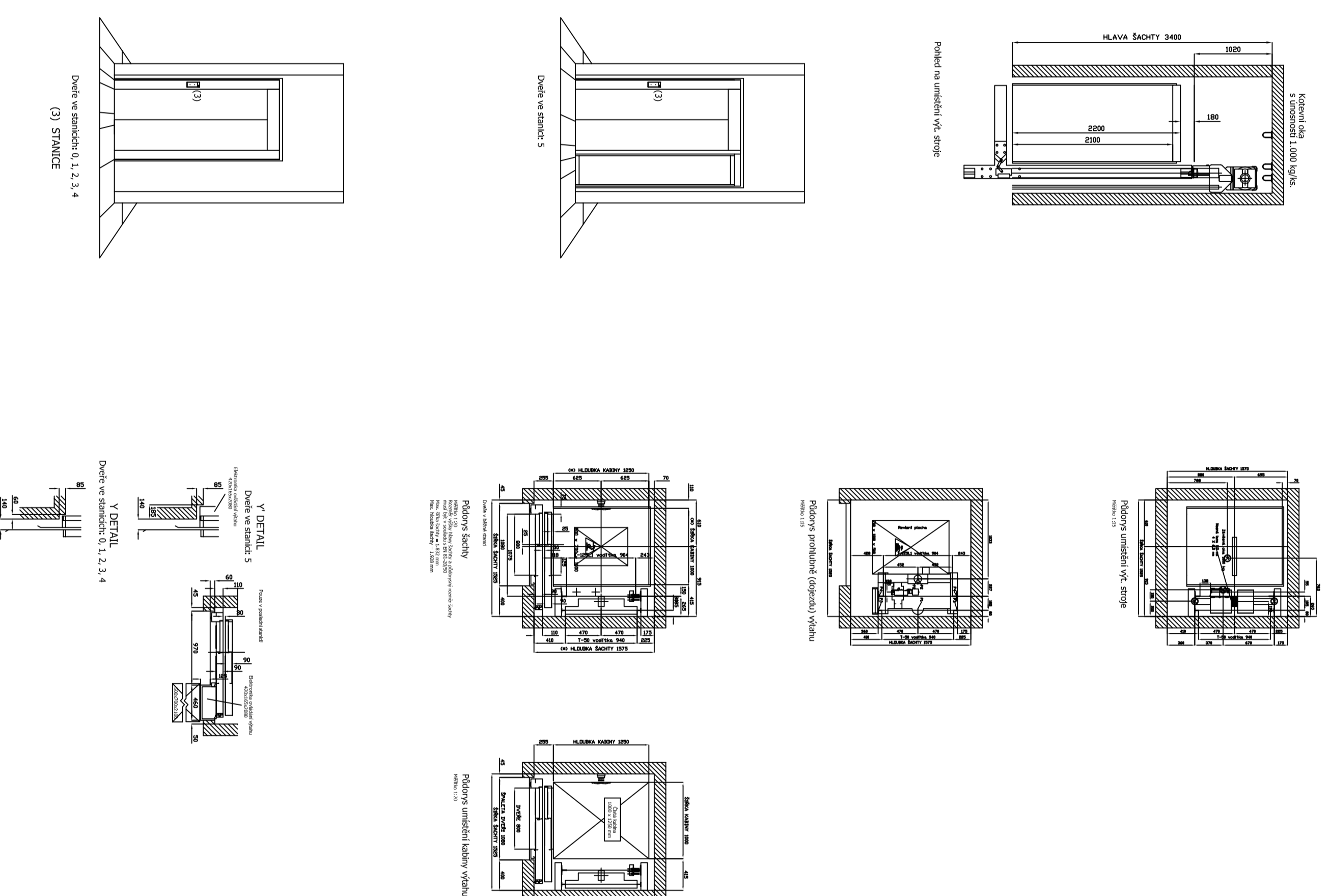

ZÁKLADNÍ PARAMETRY	
Model	ORONA
Typ	průchozí
Výška zdvihu	15000 mm
Maximální rychlost	1,25 m/s
Maximální zatížení	450 kg
Maximální počet osob	6 osob
Maximální počet stanic	6 stanic
Maximální délka šachty	15000 mm
Maximální šířka šachty	1000 mm
Maximální výška šachty	15000 mm
Maximální výška kabiny	1250 mm
Maximální šířka kabiny	1000 mm
Maximální hloubka kabiny	1250 mm
Maximální výška dveří	2000 mm
Maximální šířka dveří	1000 mm
Maximální hloubka dveří	1250 mm
Maximální výška nosičů	15000 mm
Maximální šířka nosičů	1000 mm
Maximální hloubka nosičů	1250 mm

VÝŠKOVÉ NÁVRHY PRO VÝPOČET	
1. kotevní bod	15000 mm
2. kotevní bod	12640 mm
3. kotevní bod	9640 mm
4. kotevní bod	6640 mm
5. kotevní bod	3640 mm
6. kotevní bod	640 mm
7. kotevní bod	0 mm

VÝŠKOVÉ NÁVRHY PRO VÝPOČET	
1. kotevní bod	15000 mm
2. kotevní bod	12640 mm
3. kotevní bod	9640 mm
4. kotevní bod	6640 mm
5. kotevní bod	3640 mm
6. kotevní bod	640 mm
7. kotevní bod	0 mm

TECHNICKÉ SPECIFIKACE	
Model	ORONA
Typ	průchozí
Výška zdvihu	15000 mm
Maximální rychlost	1,25 m/s
Maximální zatížení	450 kg
Maximální počet osob	6 osob
Maximální počet stanic	6 stanic
Maximální délka šachty	15000 mm
Maximální šířka šachty	1000 mm
Maximální výška šachty	15000 mm
Maximální výška kabiny	1250 mm
Maximální šířka kabiny	1000 mm
Maximální hloubka kabiny	1250 mm
Maximální výška dveří	2000 mm
Maximální šířka dveří	1000 mm
Maximální hloubka dveří	1250 mm
Maximální výška nosičů	15000 mm
Maximální šířka nosičů	1000 mm
Maximální hloubka nosičů	1250 mm

TENTO NÁVRH NENÍ PROVÁDĚCÍ DOKUMENTACÍ!

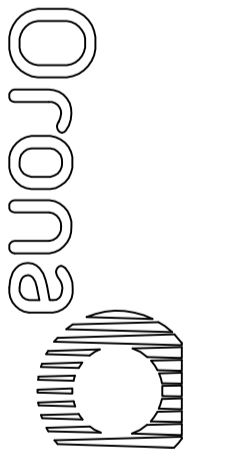
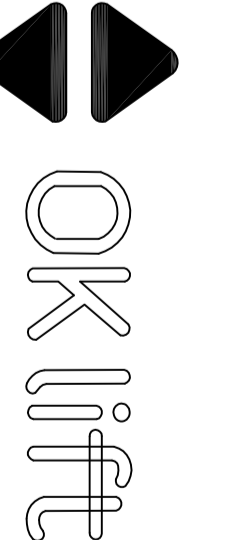
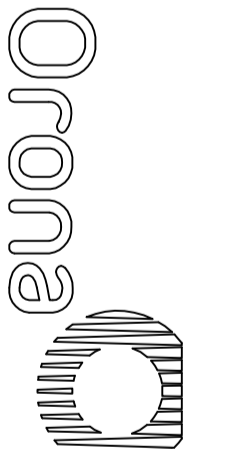
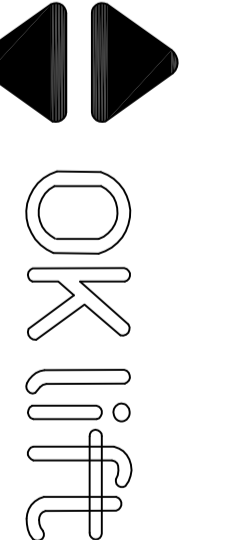
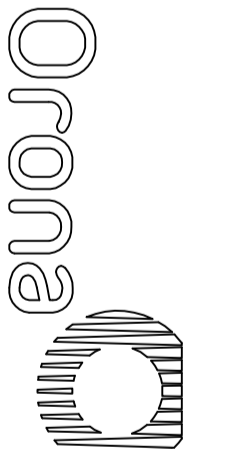
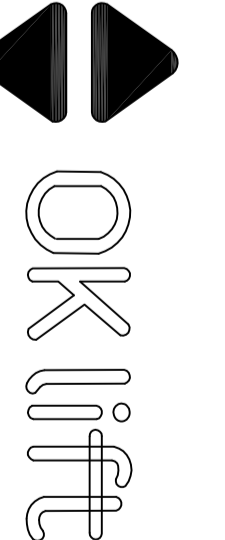
INVESTOR	DATUM
STUPEŇ DOKUMENTACE	ZODP. PROJEKTANT
	
	OK LIFT a.s.
	Husova 634
	261 01 Příbram 6
	IC: 06438393
ČÁST DOKUMENTACE	NĚKITO
	ČÁST
ČÍSLO VÝKRESU	00
OBSAH PROJEKČNÍ ČÁSTI	